

SARP®

TRONÇONNEUSE THERMIQUE



G4116

(HCS141)

Traduction de la notice originale

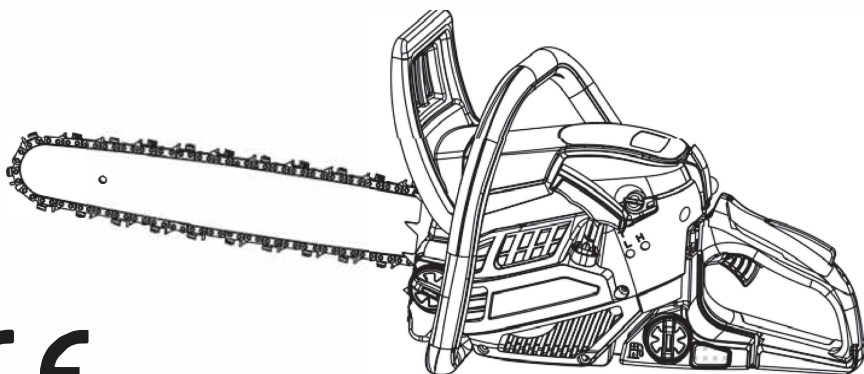

CE



AVERTISSEMENT

- Avant d'utiliser nos produits, veuillez lire attentivement ce manuel pour comprendre l'utilisation correcte de votre appareil. Conservez ce manuel à portée de main.



**LA SÉCURITÉ D'ABORD**

Les instructions contenues dans les avertissements de ce manuel marqués d'un symbole concernent des points critiques dont il faut tenir compte pour éviter d'éventuels accidents.

Pour cette raison, nous vous demandons de lire attentivement toutes ces instructions et de les suivre sans faute.

■ AVERTISSEMENTS DANS LE MANUEL

Ce symbole indique les instructions qui doivent être suivies afin d'éviter les accidents pouvant entraîner des blessures corporelles graves ou la mort.



Ce symbole indique des instructions qui doivent être suivies, afin d'éviter toute défaillance mécanique, panne ou dommage.



Ce symbole donne des conseils ou des directives utiles à l'utilisation du produit.

1. Emplacement des pièces.....	4
2. Symboles sur la machine	5
3. Pour un fonctionnement sûr	8
4. Installation du guide-chaîne et de la chaîne	8
5. Carburant et huile de chaîne	8
6. Opération	8
7. Sciage	8
8. Maintenance	8
9. Entretien de la chaîne et du guide-chaîne	8
10. Stockage	8
11. L'élimination des déchets et la protection de l'environnement	8
12. Garantie.....	8
13. Guide de dépannage	8
14. Caractéristiques.....	8



Attention ! Lisez ces remarques avant de commencer à travailler avec la tronçonneuse et conservez-les.

Lisez attentivement les instructions. Familiarisez-vous avec les éléments de commande afin d'être en mesure d'utiliser l'appareil en toute sécurité. Conservez toujours ce mode d'emploi avec la tronçonneuse.

Attention ! Risque de troubles auditifs.

Dans des conditions normales de fonctionnement, cet appareil peut exposer l'opérateur à un niveau sonore de 80 dB(A) ou plus.

Attention : Protection contre le bruit ! Veuillez respecter les réglementations locales lors de l'utilisation de votre appareil.

Utilisation prévue/non prévue :

La tronçonneuse sert aux coupes des arbres, des bûches et à la coupe des branches, selon la longueur de coupe disponible. Seuls les matériaux en bois peuvent être coupés.

Un équipement de protection individuelle (EPI) suffisant est requis conformément au mode d'emploi pendant l'utilisation. Ce produit est conçu pour être utilisé par un opérateur qualifié pour l'élagage et le démantèlement des têtes d'arbres sur pied. Les dommages ou blessures résultant d'une mauvaise utilisation sont à la charge de l'utilisateur/opérateur et non du fabricant. Les combinaisons de chaînes et de guide-chaîne appropriées doivent être utilisées, comme indiqué dans le mode d'emploi, uniquement pour ces machines. Il est recommandé de porter attention aux références de sécurité, ainsi qu'aux instructions d'utilisation. Les personnes qui utilisent la machine doivent se former et se familiariser avec ce produit et réfléchir à tous les dangers possibles. En outre, les règles en vigueur pour la prévention des accidents doivent être respectées dans tous les détails. D'autres règles générales en lien avec la médecine du travail et en termes de sécurité doivent être prises en compte. Toute modification personnelle de l'appareil exclut totalement l'assistance du fabricant et entraîne l'expiration de la garantie si des dommages sont occasionnés. Cet équipement est conçu pour être utilisé dans le jardin de la maison.

De même, lorsque l'utilisation de l'outil est appropriée, il subsiste toujours un certain risque résiduel, qui ne peut être exclu. Du type et de la construction de l'outil, on peut déduire les mises en danger suivantes:

- Contact avec la chaîne de sciage non protégée (coupures).
- Mouvement inattendu et soudain du guide-chaîne (coupures).

- Dommages aux oreilles, si aucune protection prescrite n'est portée.
- Inhaler des particules toxiques, les gaz d'échappement du moteur à combustion.
- Contact de l'essence sur la peau
- Bruit. Un certain degré de bruit de la machine n'est pas évitable. Le travail bruyant doit être autorisé et limité à certaines périodes. Garder des périodes de repos restreindre les heures de travail à un minimum. Pour la protection personnelle et celle des personnes travaillant à proximité, porter une protection auditive appropriée.
- Vibration. Avertissement : La valeur réelle d'émission de vibrations pendant l'utilisation de la machine peut différer de celle indiquée dans le manuel ou par le fabricant. Ceci peut être causé par les facteurs suivants, qui doivent être pris en compte avant ou pendant chaque utilisation :
 - Si la machine est utilisée correctement
 - Si la méthode de découpe du matériau et son traitement sont corrects.
 - L'utilisation de l'état de la machine est dans la réglementation
 - État d'affûtage de l'outil de coupe ou de l'outil de coupe réel
- Les poignées de maintien sont montées à l'arrière et sont fixées au corps de la machine. Si vous remarquez une sensation désagréable ou une décoloration de la peau pendant l'utilisation de la machine sur vos mains une fois que vous avez cessé de travailler. Prévoyez des pauses de travail adéquates. Le non-respect de pauses de travail adéquates peut entraîner un syndrome de vibration main-bras.

Avertissement : il peut exister des réglementations nationales (sécurité et santé au travail, environnement) qui peuvent restreindre l'utilisation de la tronçonneuse.

1. Emplacement des pièces

- | | | |
|--|---------------------------------------|----------------------------------|
| 1. Chaîne de scie | 9. Poignée arrière | 15. Bouchon du réservoir d'huile |
| 2. Guide-chaîne | 10. Gâchette de l'accélérateur | 16. Fourreau du guide-chaîne |
| 3. Protège-mains avant | 11. Fenêtre du réservoir de carburant | 17. Bouton de starter |
| 4. Poignée avant | 12. Bouchon du réservoir de carburant | 18. Clé à bougie |
| 5. Protège-cylindre | 13. Pompe d'amorçage | 19. Couvercle d'embrayage |
| 6. Levier de verrouillage | 14. Poignée de démarrage | 20. Tendeur de chaîne |
| 7. Interrupteur du moteur | | 21. Griffes d'abattage |
| 8. Blocage de la gâchette d'accélérateur | | |

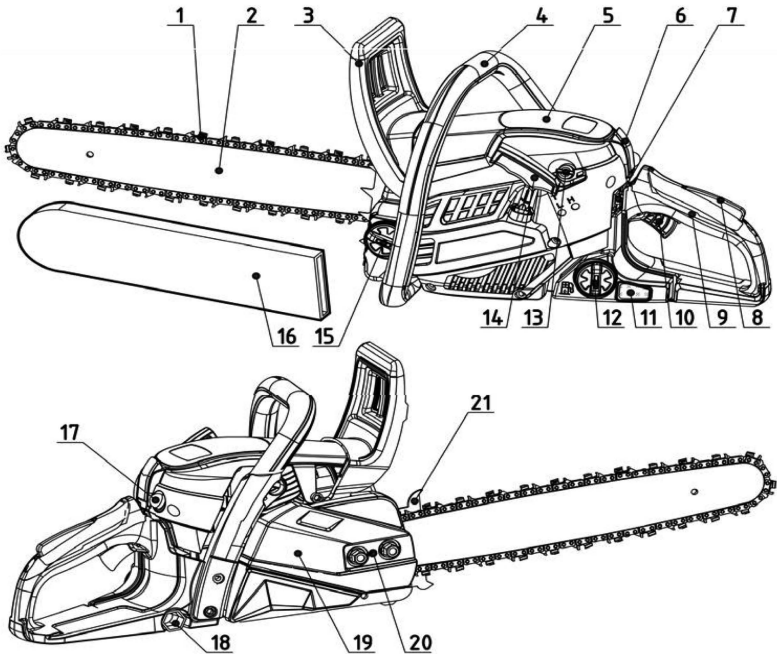

2. Symboles sur la machine



(1) Lisez, comprenez et suivez tous les avertissements.



(2) Attention ! Risque de rebond. Faites attention au rebond de la tronçonneuse et évitez tout contact avec l'extrémité du guide.



(3) N'utilisez pas la tronçonneuse d'une seule main.



(4) Utilisez toujours la tronçonneuse à deux mains.



(5) Portez une protection appropriée pour les oreilles, les yeux et la tête.



(6) Lisez le manuel d'instructions de l'opérateur avant d'utiliser cette machine.



(7) Portez toujours des gants de sécurité et anti-vibration (AV) lorsque vous utilisez l'appareil.



(8) Portez toujours des chaussures de sécurité et antidérapantes lorsque vous utilisez l'appareil.



Pour une utilisation et un entretien sûr, des symboles sont gravés en relief sur la machine. En fonction de ces indications, veillez à ne pas faire d'erreur.

- (a) Le symbole pour ravitailler le "Mélange".
Position : près du bouchon de carburant



- (b) Le symbole pour faire le plein d'huile de chaîne
Position : près du bouchon d'huile



- (c) Actionner l'interrupteur du moteur
 En basculant l'interrupteur sur la position "O", le moteur s'arrête immédiatement, "O" et "I" s'affichent sur le bouton de l'interrupteur.
Position : arrière, à gauche de la poignée arrière



- (d) Actionner le bouton du starter
 Tirez le bouton du starter, fermez le starter ; poussez le bouton du starter, ouvrez le starter.
Position : arrière, à gauche de la poignée arrière.



- (e) La vis sous le symbole "H" est la vis de réglage du mélange à haute vitesse.



La vis sous le symbole "L" est la vis de réglage du mélange à vitesse lente.



La vis sur laquelle figure le "T" est la vis de réglage de la vitesse de ralenti.



Position : en haut à gauche de la poignée arrière



- (f) Indique les directions dans lesquelles le frein de chaîne est relâché (flèche blanche) et activé (flèche noire).
Position : Protection de la poignée avant



- (g) Indique le sens d'installation de la chaîne de scie.
Position : Avant du couvercle de la chaîne



- (h) Régler la pompe à huile
Si vous tournez la tige à l'aide d'un tournevis en suivant la flèche vers la position "MAX", l'huile de la chaîne s'écoule plus, et si vous la tournez vers la position "MIN", moins elle s'écoule.
Position : Bas de la poignée arrière



- (i) Démarrage manuel du moteur.

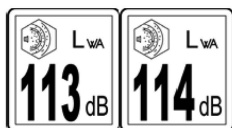

- (j) Niveau de puissance acoustique garanti pour cet équipement.
G4116 / HCS141 : 114 dB(A)

3. Pour un fonctionnement sûr

■ Avant d'utiliser le produit

1. Avant d'utiliser nos produits, veuillez lire attentivement ce manuel pour comprendre l'utilisation correcte de votre appareil.

2. N'utilisez jamais une tronçonneuse lorsque vous êtes fatigué, malade ou contrarié, ou sous l'influence de médicaments qui peuvent vous rendre somnolent, ou si vous êtes sous l'influence de l'alcool ou de drogues.

3. N'utilisez la tronçonneuse que dans des endroits bien ventilés. Ne jamais démarrer ou faire tourner le moteur à l'intérieur d'une pièce ou d'un bâtiment fermé. Les fumées d'échappement contiennent du monoxyde de carbone dangereux.

4. Ne coupez jamais par grand vent, par mauvais temps, lorsque la visibilité est mauvaise ou par des températures très élevées ou très basses. Vérifiez toujours que l'arbre ne comporte pas de branches mortes qui pourraient tomber pendant l'opération d'abattage.

5. Utilisez des chaussures de sécurité et antidérapantes, des vêtements bien ajustés et des dispositifs de protection des yeux, des oreilles et de la tête. Utilisez des gants anti-vibration (AV).

Le phénomène de Raynaud, qui affecte les doigts de certaines personnes, peut être provoqué par

l'exposition à des vibrations. Au moindre symptôme, il faut consulter immédiatement un médecin.

Les précautions suivantes sont fortement recommandées car l'exposition minimale susceptible de déclencher l'affection est inconnue :

- Gardez votre corps au chaud, en particulier la tête, le cou, les pieds, les chevilles, les mains et les poignets.
- Maintenez une bonne circulation sanguine en faisant des exercices vigoureux avec les bras pendant les pauses de travail fréquentes et en ne fumant pas.
- Gardez la chaîne bien affûtée et le système anti-vibration AV, bien entretenue. Une chaîne émoussée augmente le temps de coupe, et le fait de presser une chaîne émoussée dans du bois augmente les vibrations transmises à vos mains. Une scie dont les composants sont desserrés ou dont les tampons anti-vibrations AV sont endommagés ou usés aura également tendance à présenter des niveaux de vibration plus élevés.
- Limitez les heures d'utilisation.

Toutes les précautions mentionnées ci-dessus ne garantissent pas que vous ne serez pas atteint de la maladie des doigts blancs ou du syndrome du canal carpien. Par conséquent, les utilisateurs continus et réguliers doivent

surveiller de près l'état de leurs mains et de leurs doigts.

6. Soyez toujours prudent lorsque vous manipulez du carburant.

Essuyez tout ce qui a été renversé, puis déplacez l'appareil.

La tronçonneuse doit se trouver à au moins trois (3) mètres du point de ravitaillement avant de démarrer le moteur.

7. Éliminez toutes les sources d'étincelles ou de flammes (c'est-à-dire le tabagisme, les flammes nues ou les travaux susceptibles de provoquer des étincelles) dans les zones où le carburant est mélangé, versé ou stocké.

Ne pas fumer en manipulant du carburant ou en utilisant la tronçonneuse.

8. Ne laissez pas d'autres personnes se trouver à proximité de la tronçonneuse lors du démarrage du moteur ou de la coupe de bois. Ne laissez pas les spectateurs et les animaux s'approcher de la zone de travail. Les enfants, les animaux domestiques et les spectateurs doivent se trouver à une distance minimale de 10 m lorsque vous démarrez ou utilisez la tronçonneuse.

9. Ne commencez jamais à couper avant d'avoir une zone de travail dégagée, un pied sûr et un chemin de retraite planifié pour éviter la chute de l'arbre.

10. Tenez toujours fermement la tronçonneuse à deux mains lorsque le moteur tourne. Saisissez fermement la tronçonneuse avec le pouce et les doigts entourant les poignées.

11. Gardez toutes les parties de votre corps éloignées de la chaîne lorsque le moteur tourne. Avant de démarrer le moteur, assurez-vous que la chaîne de coupe n'est pas en contact avec quoi que ce soit.

12. Transportez toujours la tronçonneuse avec le moteur arrêté, le guide-chaîne et la chaîne vers l'arrière, et le silencieux loin de votre corps.

13. Avant chaque utilisation, inspectez toujours la tronçonneuse pour détecter les pièces usées, desserrées ou changées. N'utilisez jamais une tronçonneuse qui est endommagée, mal réglée ou qui n'est pas complètement et solidement assemblée. Assurez-vous que la chaîne de coupe s'arrête de bouger lorsque vous relâchez la gâchette de l'accélérateur.

14. Tout service de la tronçonneuse, autre que les opérations de démontage et d'entretien des éléments énumérés dans le manuel de l'utilisateur doivent être effectuées par un personnel compétent pour d'entretien de la tronçonneuse. (par exemple, si des outils inappropriés sont utilisés pour retirer le volant moteur, ou si un outil inapproprié est utilisé pour tenir le

volant moteur afin de retirer l'embrayage, des dommages structurels au volant moteur pourraient se produire, ce qui pourrait ensuite entraîner la désintégration du volant moteur).

15. Arrêtez toujours le moteur avant de poser la machine.

16. Faites preuve d'une extrême prudence lorsque vous coupez des broussailles et des jeunes arbres de petite taille, car les matériaux minces risquent d'accrocher la chaîne lors de la coupe.

17. Lorsque vous coupez une branche qui est sous tension, faites attention au retour élastique afin de ne pas être frappé lorsque la tension dans les fibres du bois est relâchée.

18. Gardez les poignées sèches, propres et exemptes d'huile ou de mélange de carburant.

19. Protégez-vous contre le rebond. Le rebond est le mouvement vers le haut du guide-chaîne qui se produit lorsque la chaîne de coupe au niveau du nez du guide-chaîne, entre en contact avec un objet. Le rebond peut entraîner une perte de contrôle dangereuse de la tronçonneuse.

20. Lorsque vous transportez votre tronçonneuse, assurez-vous que le fourreau du guide-chaîne approprié est en place. Placez fermement la machine et serrez le bouchon du réservoir d'huile et de carburant pendant le transport pour éviter toute perte de carburant, tout dommage ou toute blessure.

21. N'appliquez qu'une légère pression et faites tourner le moteur à plein régime lorsque vous utilisez la tronçonneuse afin d'éviter que la scie ne se bloque dans le bois.

PRÉCAUTIONS DE SÉCURITÉ CONTRE LE REBOND POUR LES UTILISATEURS DE SCIE À CHAÎNE



Le rebond peut se produire lorsque le nez ou l'extrémité du guide-chaîne touche un objet, ou lorsque la lame est en contact avec le sol.

Le bois se referme et pince la chaîne de la scie dans la coupe. Dans certains cas, le contact de la pointe peut provoquer une réaction inverse rapide comme l'éclair, faisant remonter le guide-chaîne vers l'opérateur. Le pincement de la chaîne de coupe le long du haut du guide-chaîne peut repousser rapidement le guide-chaîne vers l'opérateur.

L'une ou l'autre de ces réactions peut vous faire perdre le contrôle de la tronçonneuse, ce qui pourrait entraîner des blessures graves.

- Ne vous fiez pas exclusivement aux dispositifs de sécurité intégrés à votre machine. En tant qu'utilisateur de tronçonneuse, vous devez prendre plusieurs mesures pour éviter les accidents et les blessures lors des travaux de coupe.



(1) Avec une compréhension de base du rebond, vous pouvez réduire ou éliminer l'élément de surprise. La surprise soudaine contribue aux accidents.



(2) Gardez une bonne prise sur la tronçonneuse avec les deux mains. La main droite sur la poignée arrière, et la main gauche sur la poignée avant, lorsque le moteur tourne. Tenez fermement la tronçonneuse avec les pouces et les doigts entourant les poignées. Une prise ferme vous aidera à réduire le rebond et à garder le contrôle de la tronçonneuse. Ne lâchez pas prise.



(3) Assurez-vous que la zone dans laquelle vous coupez n'est pas obstruée. Ne laissez pas le nez du guide-chaîne entrer en contact avec une bûche, une branche ou tout autre obstacle qui pourrait être heurté pendant que vous utilisez la tronçonneuse.

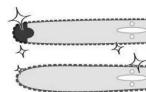

(4) Coupez à des vitesses élevées du moteur.

(5) Ne dépassez pas la hauteur des épaules et ne coupez pas au-dessus de la hauteur des épaules.

(6) Suivez les instructions du fabricant pour l'affûtage et l'entretien de la chaîne de coupe.

(7) N'utilisez que les guides et les chaînes de remplacement spécifiées par le fabricant ou l'équivalent.

4. Installation du guide-chaîne et de la chaîne



La chaîne de coupe a des bords très tranchants. Utilisez des gants de protection pour votre sécurité. Assurez-vous que le moteur est arrêté avant de régler le guide-chaîne et la chaîne.

L'emballage standard d'une unité de sciage contient les éléments indiqués ci-dessous. :

- (1) Unité de puissance
- (2) Chaîne de coupe
- (3) Guide-chaîne
- (4) Fourreau de guide-chaîne
- (5) Clé à bougie
- (6) Lime d'affûtage

Ouvrez la boîte et installez le guide-chaîne et la chaîne de coupe sur l'unité de puissance comme suit.

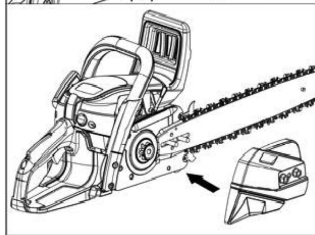
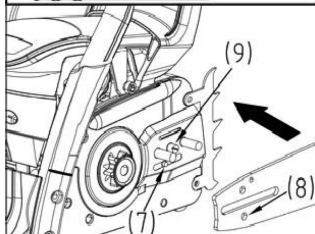
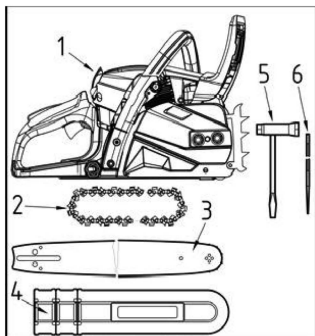

1. Tirez la protection vers la poignée avant pour vérifier que le frein de la chaîne n'est pas activé.

2. Desserrez deux écrous et retirez le couvercle de l'embrayage.

3. Montez le guide-chaîne sur l'unité motrice, tout en insérant l'écrou du tendeur de chaîne dans le trou inférieur du guide-chaîne. Accrochez la chaîne au pignon et, tout en plaçant la chaîne de coupe autour du guide-chaîne, installez le couvercle de l'embrayage et serrez deux écrous à la main.

- (7) Écrou du tendeur de chaîne
- (8) Trou de graissage
- (9) Vis du tendeur de chaîne



NOTE

Faites attention au sens de montage de la chaîne coupe.



- (1) Direction du mouvement

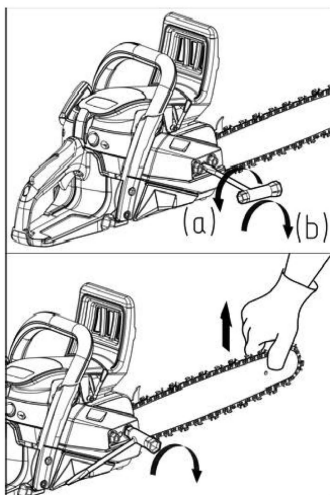

4. Tout en tenant l'extrémité du guide, réglez la tension de la chaîne en tournant la vis du tendeur jusqu'à ce que les attaches touchent juste le côté inférieur du rail du guide.

5. Serrez fermement les écrous en maintenant la pointe du guide vers le haut (12 ~ 15 Nm). Vérifiez ensuite que la chaîne tourne sans à-coups et qu'elle est correctement tendue en la déplaçant à la main. Si nécessaire, réajustez en desserrant le couvercle de la chaîne.

6. Réglez la vis du tendeur de chaîne.

(a) Tournez dans le sens inverse des aiguilles d'une montre : Desserrer la chaîne

(b) Tournez dans le sens des aiguilles d'une montre : Tendre la chaîne

! IMPORTANT

Il est très important de maintenir une tension correcte de la chaîne. Une usure rapide du guide-chaîne ou le fait que la chaîne se détache facilement peuvent être causés par une tension inadéquate. En particulier, lorsque vous utilisez une nouvelle chaîne, prenez-en soin car elle doit se dilater lors de la première utilisation.

La griffe fait partie de la tronçonneuse. Elle doit être vissée sur la tronçonneuse avant la première utilisation. Veuillez fixer la griffe avec deux vis sur le devant de la tronçonneuse.

5. Carburant et huile de chaîne

■ Carburant

Les moteurs sont lubrifiés par une huile spécialement formulée pour l'utilisation de moteurs à essence à 2 temps refroidis par air. Si l'huile n'est pas disponible, utilisez une huile de qualité additionnée d'antioxydants, expressément étiquetée pour l'utilisation de moteurs à 2 temps refroidis par air.

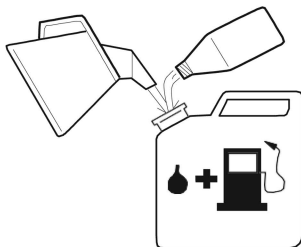

RAPPORT DE MÉLANGE RECOMMANDÉ**ESSENCE 50 : HUILE 1**

Ces moteurs sont certifiés pour fonctionner avec de l'essence sans plomb

**⚠ WARNING**

Le carburant est hautement inflammable. Ne fumez pas et n'apportez pas de flamme ou d'étincelles à proximité du carburant.

❗ IMPORTANT

1. CARBURANT SANS HUILE (ESSENCE BRUTE) - Il causera très rapidement de graves dommages aux pièces internes du moteur.
2. HUILE POUR MOTEUR 4 TEMPS ou LIQUIDE DE REFROIDISSEMENT DU MOTEUR 2 TEMPS – Il peut provoquer l'encrassement des bougies d'allumage, le blocage des orifices d'échappement ou le collage des segments de piston.

■ COMMENT MÉLANGER LE CARBURANT

1. Mesurez les quantités d'essence et d'huile à mélanger.
2. Mettez une partie de l'essence dans un récipient propre et homologué.
3. Versez toute l'huile et agitez bien.
4. Versez le reste de l'essence et agitez à nouveau pendant au moins une minute.
5. Mettez une indication claire à l'extérieur du récipient pour éviter de le mélanger avec de l'essence ou d'autres récipients.

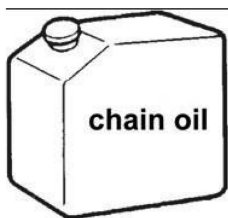
**■ HUILE POUR CHAÎNE**

Utilisez une huile spéciale pour tronçonneuse toute l'année.

📖 NOTE

N'utilisez pas d'huile usagée ou régénérée qui pourrait endommager la pompe à huile.

6. Opération

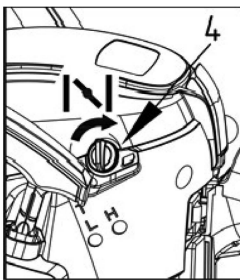
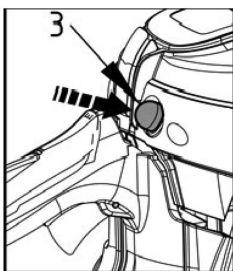
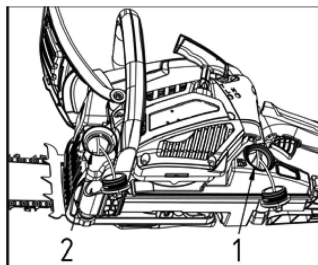

■ DÉMARRAGE DU MOTEUR

Démarrage à froid: Un démarrage "à froid" du moteur signifie qu'il faut le démarrer après au moins 10 minutes à partir du moment où il a été éteint ou après avoir fait le plein.

1. Dévissez soigneusement le bouchon de carburant et le bouchon d'huile, mais ne les retirez pas de la machine, suspendez-les simplement.
2. Mettez du mélange dans le réservoir de carburant et de l'huile de chaîne dans le réservoir d'huile jusqu'à 80 % de la capacité totale.
3. Fixez solidement les deux bouchons et essayez tout déversement de carburant autour de l'appareil.
4. Poussez continuellement la poire d'amorçage jusqu'à ce que le carburant entre dans la poire.

(1) Ouverture du réservoir de carburant

(2) Ouverture du réservoir d'huile

(3) Pompe d'amorçage

(4) Bouton de starter

5. Tirez sur le bouton du starter. Le starter se ferme et la gâchette des gaz se trouve alors en position de démarrage.



NOTE

Lors du redémarrage immédiatement après l'arrêt du moteur, mettez le starter en position ouverte.

6. Poussez la protection de la poignée avant vers le bas, vers l'avant, pour activer le frein de la chaîne.
7. Tout en maintenant fermement la tronçonneuse au sol, saisissez la poignée du démarreur, tirez lentement le cordon de la main droite jusqu'à ce que vous sentiez une certaine résistance (les cliquets du démarreur s'accrochent), puis tirez rapidement et puissamment le cordon. **N'enroulez jamais le cordon du démarreur autour de votre main.**

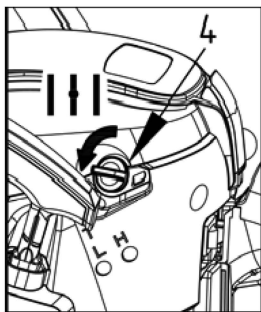

8. Lors de la première mise en route, poussez le bouton du starter pour ouvrir le starter.
Remarque : Placez la manette des gaz en position partiellement ouverte pour faciliter le démarrage.

9. Tenez fermement la tronçonneuse sur le sol et tirez sur le cordon jusqu'à ce que le moteur démarre.

10. Actionnez légèrement la gâchette ; laissez l'accélérateur revenir automatiquement en position de ralenti. Tirez la protection de la poignée avant vers le haut pour libérer le frein. Ensuite, laissez le moteur se réchauffer en appuyant légèrement sur la gâchette.

WARNING

Avant de démarrer le moteur, assurez-vous que la chaîne de coupe n'est pas en contact avec quoi que ce soit. Assurez-vous que le frein de la chaîne est toujours activé avant chaque démarrage.

Démarrage à chaud :

Pour démarrer à chaud le moteur immédiatement après son arrêt, suivez les étapes 1 - 2 - 3 - 4 - 6 - 9 - 10 de la procédure ci-dessus, en vous assurant que la pompe d'amorçage est activée 2 ou 3 fois seulement.



■ VÉRIFICATION DE L'ALIMENTATION EN HUILE

Après avoir démarré le moteur, faites tourner la chaîne à vitesse moyenne et voyez si l'huile de chaîne s'écoule comme indiqué sur la figure.

Huile de chaîne

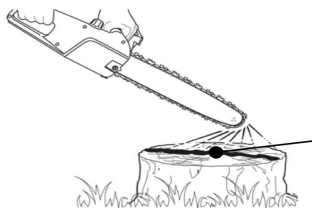

Le débit d'huile de la chaîne peut être modifié en insérant un tournevis dans le trou situé en bas du côté de l'embrayage. Réglez-le en fonction de vos conditions de travail.

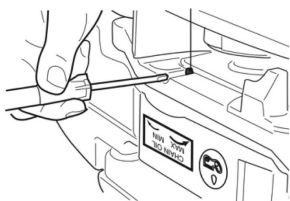

Axe de réglage du débit d'huile de la chaîne, tourner l'axe dans le sens des aiguilles d'une montre - Débit riche

! IMPORTANT

Tourner l'axe dans le sens inverse des aiguilles d'une montre - Débit faible

Le réservoir d'huile doit être presque vide au moment où le carburant est épuisé. Veillez à remplir le réservoir d'huile à chaque fois que vous faites le plein de la tronçonneuse.

■ VÉRIFICATION DU FONCTIONNEMENT DE L'EMBRAYAGE

Avant chaque utilisation, vous devez vérifier qu'il n'y a pas de mouvement de la chaîne lorsque la tronçonneuse fonctionne au ralenti.

■ RÉGLAGE DU CARBURATEUR

Le carburateur de votre appareil a été réglé en usine, mais il peut nécessiter un réglage fin en raison de la modification des conditions d'utilisation. Si le carburateur doit être réglé, contactez votre revendeur ou le centre de service d'entretien du fabricant ou de l'importateur. Ne le réglez pas vous-même. Avant de régler le carburateur, assurez-vous que les filtres à air/carburant sont propres et que le carburant est frais et correctement mélangé.

Lors du réglage, procédez comme suit :

! IMPORTANT

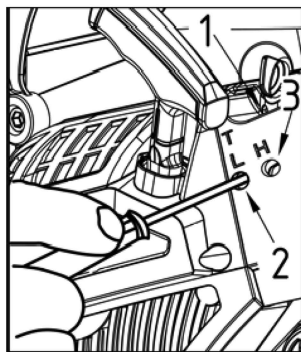

Veillez à régler le carburateur avec la chaîne et le guide-chaîne montés.

1. Les vis de réglage H et L sont limitées dans le nombre de tours comme indiqué ci-dessous.

Vis H -1/4

Vis L -1/4

2. Démarrez le moteur et laissez-le chauffer à bas régime pendant quelques minutes.

3. Tournez la vis de réglage du ralenti (T) dans le sens inverse des aiguilles d'une montre pour que la chaîne de la scie ne tourne pas. Si le régime de ralenti est trop lent, tournez la vis dans le sens des aiguilles d'une montre.

4. Faites un essai de coupe ; réglez la vis H pour obtenir la meilleure puissance de coupe, et non la vitesse maximale.

(1) Vis de réglage du ralenti.

(2) Vis de réglage L

(3) Vis de réglage H

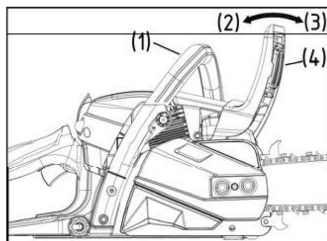

■ FREIN DE CHAÎNE

Le frein de chaîne est un dispositif qui arrête instantanément la chaîne si la tronçonneuse recule à cause du rebond.

(1) Poignée avant

(2) Déclenchement

(3) Frein

(4) Protection de la poignée avant

Normalement, le frein est activé automatiquement par la force d'inertie. Il peut également être activé manuellement en poussant le levier de frein (protection de la poignée avant) vers l'avant.

Lorsque le frein fonctionne, un cône blanc apparaît à la base du levier de frein. Pour desserrer le frein, tirez la protection de la poignée avant vers le haut, vers la poignée avant, jusqu'à ce que vous entendiez un "clac".

⚠ WARNING

Lorsque le frein fonctionne, relâchez le levier d'accélérateur pour ralentir le régime du moteur. Un fonctionnement continu avec le frein engagé génère de la chaleur au niveau de l'embrayage et peut causer des problèmes.

Veillez à confirmer le fonctionnement des freins lors de l'inspection quotidienne.

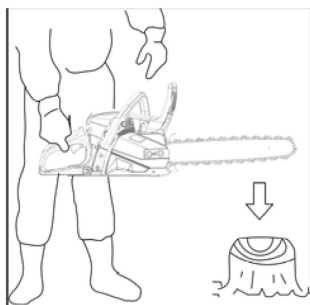

Comment confirmer:

- 1) Coupez le moteur.
- 2) En tenant la tronçonneuse à l'horizontale, relâchez votre main de la poignée avant, frappez l'extrémité du guide-chaîne sur une souche ou un morceau de bois, et confirmez le fonctionnement du frein. Le niveau de fonctionnement varie selon la taille du guide.

Si le frein n'est pas efficace, demandez à notre revendeur de l'inspecter et de le réparer.

■ FENÊTRE ANTI-GEL

L'utilisation d'une tronçonneuse à des températures comprises entre -25°C et 0°C et en cas de forte humidité peut entraîner la formation de givre dans le carburateur, ce qui peut réduire la puissance du moteur ou empêcher son bon fonctionnement.

Ce produit a donc été conçu avec une fenêtre antigel en haut à droite du support du carburateur pour permettre l'apport d'air chaud dans la chambre du carburateur et éviter ainsi la formation de givre.



Dans des circonstances normales, la fenêtre antigel doit être placée en mode « fermé ».



Toutefois, lorsqu'il existe une possibilité de givre, la fenêtre antigel doit être réglée en mode « ouvert » avant l'utilisation.

Si vous continuez à utiliser le produit en mode antigel, même lorsque les températures ont augmenté et sont revenues à la normale, vous risquez de ne pas pouvoir démarrer correctement le moteur ou d'endommager le moteur.

Le moteur ne pouvant pas fonctionner à sa vitesse normale, vous devez toujours vous assurer de mettre la fenêtre antigel en mode « fermé » s'il n'y a aucun risque de givre.

1. Appuyez sur le côté gauche de l'interrupteur du moteur pour éteindre le moteur.
2. Tirez le côté supérieur du levier de verrouillage (1) (étape①), puis tirez le levier de verrouillage vers le haut pour le déverrouiller (étape②).
3. Tirez la protection du cylindre (2) vers l'arrière et retirez-la.
4. Poussez le bouton de verrouillage du filtre (3) vers l'avant pour le desserrer.
5. Retirez le filtre à air (4).

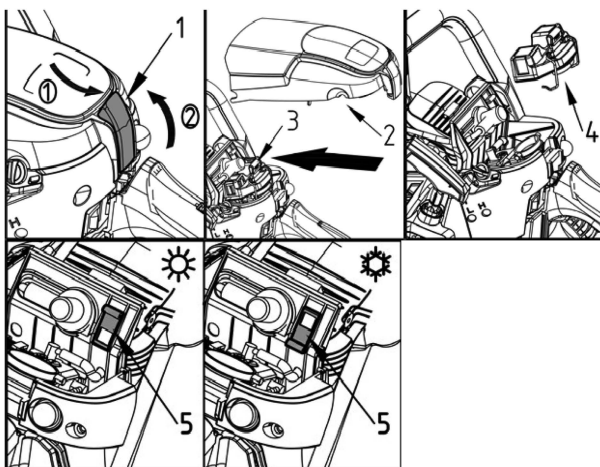

6. Pincez la fenêtre antigel (5) et retirez-la, puis retournez-la et poussez-la à nouveau dans le support du carburateur.
7. Réinstallez le filtre à air, la protection du cylindre et verrouillez-les solidement.

■ Arrêt du moteur

1. Relâchez la gâchette de l'accélérateur pour laisser le moteur tourner au ralenti pendant quelques minutes.
2. Placez l'interrupteur sur la position "O" (STOP).

(1) Interrupteur du moteur

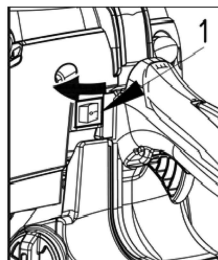

7. Sciage



⚠ WARNING

Avant de procéder à votre travail, pour votre sécurité, lisez la section "Utilisation sûre", il est recommandé de s'entraîner d'abord à scier des bûches faciles. Cela vous aidera également à vous habituer à votre appareil.

Respectez toujours toutes les règles de sécurité qui peuvent limiter l'utilisation de la machine. La tronçonneuse ne doit être utilisée que pour couper du bois.

Il est interdit de couper d'autres types de matériaux. Les vibrations et le rebond varient selon les matériaux et les exigences des règles de sécurité ne seraient pas respectées. N'utilisez pas la tronçonneuse comme un levier pour soulever, déplacer ou fendre des objets.

Ne pas le bloquer sur des supports fixes. Il est interdit d'accrocher à la machine des outils ou des applications qui ne sont pas spécifiés par le fabricant.

Il n'est pas nécessaire de forcer la tronçonneuse dans la coupe. N'appliquez qu'une légère pression tout en faisant tourner le moteur à plein régime.

Il est recommandé de procéder à une inspection quotidienne avant l'utilisation et après une chute ou d'autres impacts afin d'identifier les dommages ou défauts importants.

Faire tourner le moteur avec la chaîne coincée dans une coupe peut endommager le système d'embrayage. Lorsque la chaîne est coincée dans la coupe, n'essayez pas de la retirer par la force, mais utilisez une cale ou un levier pour ouvrir la coupe.

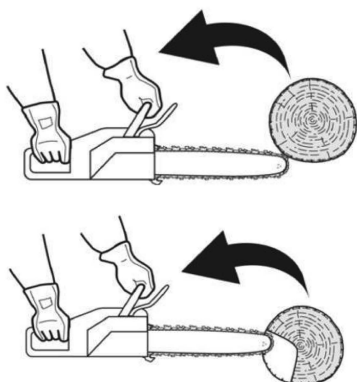

■ Se prémunir contre les rebonds

Cette tronçonneuse est également équipée d'un frein de chaîne qui arrête la chaîne en cas de rebond si elle fonctionne correctement. Vous devez vérifier la chaîne. Avant chaque utilisation, vous devez vérifier le fonctionnement du frein de chaîne en faisant tourner la tronçonneuse à plein régime pendant 1 ou 2 secondes et en poussant le protège-main avant vers l'avant. La chaîne doit s'arrêter immédiatement lorsque le moteur tourne à plein régime. Si la chaîne est lente à s'arrêter ou ne s'arrête pas, remplacez le cerclage de frein et le tambour d'embrayage avant l'utilisation.

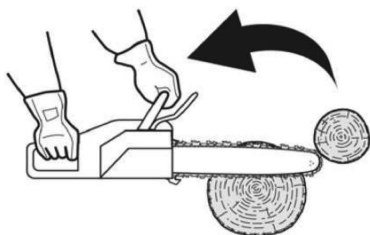

Il est extrêmement important de vérifier le bon fonctionnement du frein de chaîne avant chaque utilisation et d'affûter la chaîne afin de maintenir le niveau de sécurité de rebond de cette tronçonneuse. Le retrait des dispositifs de sécurité, un entretien inadéquat ou un remplacement incorrect du guide ou de la chaîne peuvent augmenter le risque de blessures graves dues au rebond.

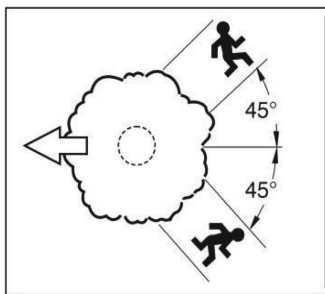

Direction de l'abattage

■ Abattage d'un arbre

1. Décidez de la direction de l'abattage en tenant compte du vent, de l'élanement de l'arbre, de l'emplacement des branches lourdes, de la facilité du travail après l'abattage et d'autres facteurs.
2. Tout en déblayant la zone autour de l'arbre, préparez un bon point d'appui et un chemin de retraite.
3. Faites une entaille sur un tiers de la longueur de l'arbre du côté de l'abattage.
4. Faites une coupe d'abattage du côté opposé de l'entaille et à un niveau légèrement supérieur au fond de l'entaille.



Lorsque vous abattez un arbre, veillez à prévenir les travailleurs voisins du danger.

(A) Coupe d'abattage

(B) Coupe en entaille

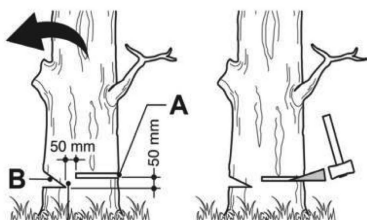

■ L'EXPLOITATION FORESTIÈRE ET L'ÉBRANCHAGE

⚠ WARNING

1. Assurez-vous toujours de votre stabilité ainsi que de la stabilité de l'arbre.
2. Soyez attentif au retour d'une bûche coupée.
3. Lisez les instructions de la section "Pour une utilisation en toute sécurité" pour éviter le rebond de la tronçonneuse.

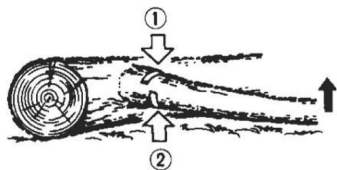
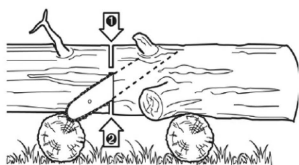
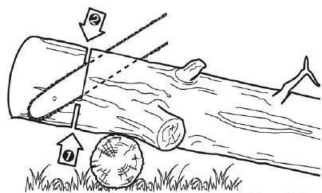
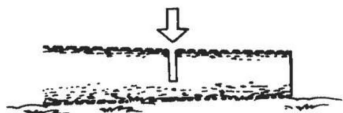

Avant de commencer le travail, vérifiez le sens de la force de flexion à l'intérieur de la bûche à couper. Terminez toujours la coupe du côté opposé à la direction de la flexion pour éviter que le guide-chaîne ne soit pris dans la découpe.

Coupe d'une bûche sur 1 appui

Sciez à mi-chemin, puis retournez la bûche et coupez du côté opposé.

Coupe d'une bûche sur 2 appuis

Dans la zone A de l'image ci-dessus, sciez vers le haut à partir d'un tiers du bas et terminez en sciant vers le bas à partir du haut. Dans la zone B, sciez vers le bas à partir d'un tiers du haut et terminez en sciant vers le haut à partir du bas.

L'ébranchage d'un arbre abattu

Vérifiez d'abord dans quel sens la branche est pliée. Ensuite, faites une coupe peu profonde dans le côté comprimé pour éviter que la branche ne soit déchirée. Coupez à partir du côté tendu.

! WARNING

Soyez attentif au retour d'une branche coupée.

Élagage

Coupez vers le haut à partir du bas, terminez vers le bas à partir du haut.

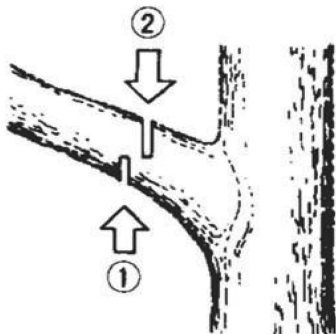
**! WARNING**

1. N'utilisez pas un pied instable ou un escabeau.
2. N'allez pas trop loin.
3. Ne pas couper au-dessus de la hauteur des épaules.
4. Utilisez toujours les deux mains pour saisir la tronçonneuse.

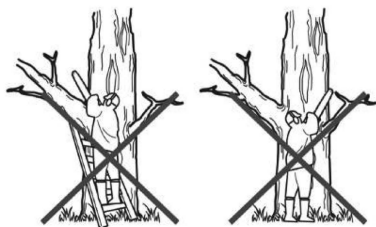
! WARNING

La griffe d'abattage doit toujours être mis en place lorsque vous utilisez la tronçonneuse sur un tronc d'arbre. Poussez la griffe d'abattage dans le tronc d'arbre à l'aide de la poignée arrière. Poussez la poignée avant dans la direction de la ligne de coupe. La griffe d'abattage doit rester en place pour un guidage supplémentaire de la tronçonneuse si nécessaire. L'utilisation de la griffe d'abattage lors de la coupe d'arbres et de branches épaisses peut assurer votre sécurité et diminuer la force de travail et le niveau de vibration.

S'il y a un obstacle entre le bois à couper et la tronçonneuse, éteignez la machine. Attendez qu'elle s'arrête complètement. Portez un gant de sécurité et retirez l'obstacle. Si la chaîne doit être retirée, suivez les instructions de la partie concernée, comme l'installation, dans le manuel. Un essai de fonctionnement doit être effectué après le nettoyage et la nouvelle installation. En cas de vibration ou de bruit mécanique, arrêtez l'utilisation et contactez votre revendeur.

8. Maintenance



Avant de nettoyer, inspecter ou réparer votre appareil, assurez-vous que le moteur s'est arrêté et qu'il est froid.

Débranchez la bougie d'allumage pour éviter tout démarrage accidentel.

Suivez les instructions pour effectuer l'entretien régulier, les procédures de pré-opération et les routines d'entretien quotidien. Un entretien incorrect peut entraîner de graves dommages à la machine.

Gardez toujours votre tronçonneuse en bon état de marche.

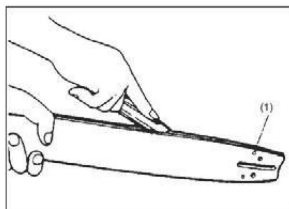
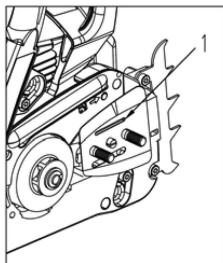
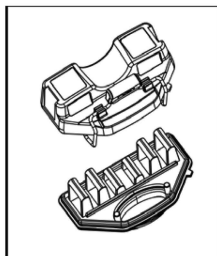

■ Entretien après chaque utilisation

1. Filtre à air

La poussière sur la surface du filtre à air peut être enlevée en tapant un coin du filtre contre une surface dure. Pour nettoyer la saleté dans les mailles, divisez le filtre en deux et brossez-le. Si vous utilisez de l'air comprimé, soufflez de l'intérieur.

2. Orifice de graissage

Démontez le guide chaîne et vérifiez que l'orifice de graissage n'est pas bouché.

(1) Orifice de graissage

3. Guide chaîne

Lorsque le guide-chaîne est démonté, enlevez la sciure dans la rainure du guide-chaîne et dans l'orifice de graissage.

Graissez le pignon de nez à partir de l'orifice d'alimentation situé à l'extrémité du guide.

(1) Orifice de graissage

(2) Port de graissage

(3) Pignon

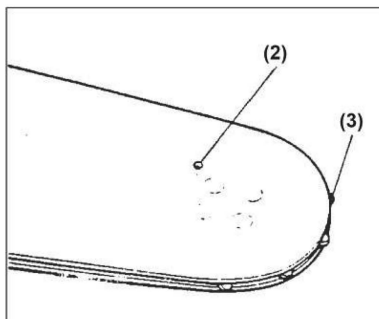

(2) Port de graissage

(3) Pignon de nez de guide

4. Autres

Vérifiez qu'il n'y a pas de fuite de carburant, que les fixations ne sont pas desserrées et que les pièces principales ne sont pas endommagées, notamment les articulations de la poignée et le montage du guide-chaîne. Si vous constatez des défauts, veuillez à les faire réparer avant de remettre la machine en service.

■ Points de service périodiques

1. Ailettes de cylindre

L'accumulation de poussière entre les ailettes du cylindre entraîne une surchauffe du moteur. Vérifiez périodiquement les ailettes après avoir retiré le couvercle de l'embrayage, puis utilisez de l'air comprimé pour nettoyer les ailettes du cylindre.

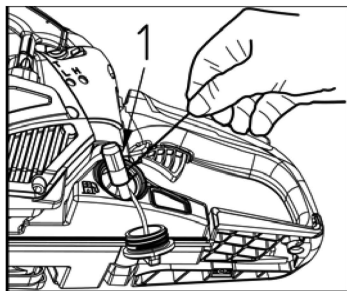

2. Filtre à carburant

(a) À l'aide d'un crochet métallique, retirez le filtre de l'orifice de remplissage.

(b) Démontez le filtre et lavez-le avec de l'essence, ou remplacez-le par un nouveau si nécessaire.



IMPORTANT

- Après avoir retiré le filtre, utilisez une pince pour tenir l'extrémité du tuyau d'aspiration.
- Lors de l'assemblage du filtre, veillez à ne pas laisser les fibres du filtre ou la poussière à l'intérieur du tuyau d'aspiration.

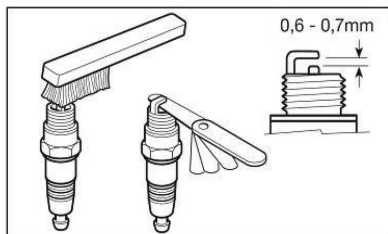

3. Bougie d'allumage

Nettoyez les électrodes avec une brosse métallique et remettez l'écart à 0,6 mm - 0,7 mm si nécessaire.

Type de bougie : NHSP LD L8RTF ou CHAMPION RCJ7Y ou NGK BPMR7A

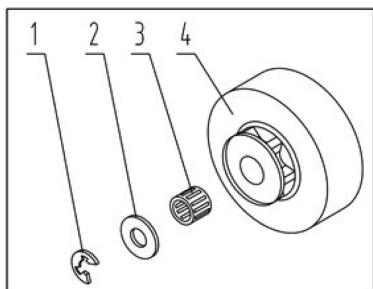

4. Pignon

Vérifiez qu'il n'y a pas de fissures et qu'aucune usure excessive n'interfère avec l'entraînement par chaîne. Si l'usure est considérable, remplacez le pignon. Ne montez jamais une chaîne neuve sur un pignon usé, ni une chaîne usée sur un pignon neuf.

- (1) Anneau en E
- (2) Rondelle
- (3) Roulement à aiguilles
- (4) Tambour d'embrayage

5. Ressorts anti-vibrations avant et arrière

Remplacer si les ressorts sont déformés.

N'utilisez que les pièces détachées mentionnées dans ce manuel. L'utilisation d'une autre pièce détachée peut entraîner des blessures graves.

9. Entretien de la chaîne et du guide-chaîne

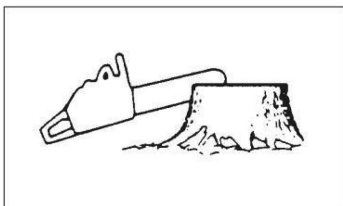

■ Chaîne de coupe



Il est très important, pour un fonctionnement régulier et sûr, que les gouges soient toujours bien affûtées.

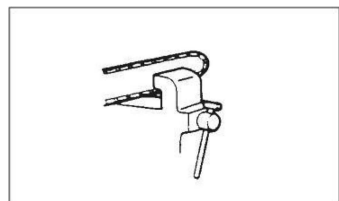

Vos gouges doivent être affûtées lorsque :

- La sciure de bois devient une poudre.
- Il faut une force supplémentaire pour scier.
- La coupe n'est pas droite.
- Les vibrations augmentent.
- La consommation de carburant augmente.

Normes de réglage des gouges :



Veillez à porter des gants de sécurité.

Avant le dépôt :

- Assurez-vous que la chaîne de coupe est bien maintenue.
- Assurez-vous que le moteur est arrêté.
- Utilisez une lime ronde de la taille appropriée pour votre chaîne.

Type de chaîne: G4116 : Oregon 91PX

Taille de lime : 5/32"(4.0mm) pour ce modèle.







Placez votre lime sur la gouge et poussez-la tout droit vers l'avant. Maintenez la position de la lime comme illustré.

Une fois que chaque gouge a été réglée, vérifiez la jauge de profondeur et limez-la au niveau approprié, comme illustré.

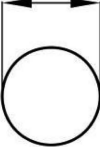
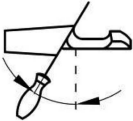
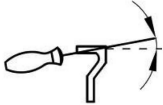

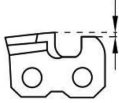
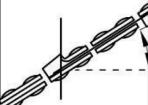
Veillez à arrondir le bord avant pour réduire les risques de rebond ou de rupture du maillon de fixation.

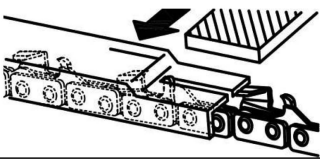
Assurez-vous que chaque gouge a la même longueur et les mêmes angles d'arête, comme illustré.

	Diamètre de la lime	Angle de la plaque supérieure	Angle inférieur	Angle d'inclinaison de la tête (55°)	Jauge de profondeur standard
Type de chaîne					
		Angle de rotation de l'étau	Angle d'inclinaison de l'étau	Angle latéral	
					
91PX	5/32"	30°	0°	80°	0.025"
					
Jauge de profondeur				Lime plate	

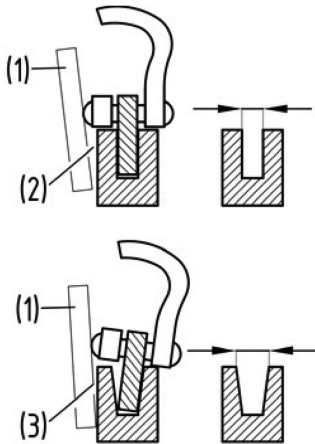

Guide-chaîne

- Inversez le sens du guide de temps en temps pour éviter une usure rapide.
- Le rail de guide doit toujours être d'équerre. Vérifiez l'usure du guide-chaîne. Appliquez une règle sur le guide et l'extérieur d'un maillon. Si un espace est observé entre eux, le guide est normal. Dans le cas contraire, le rail de guide est usé. Une tel guide doit être corrigé ou remplacé.

(1) Règle (2) Espace (3) Pas d'espace
 (4) La chaîne s'incline

Le tableau contient une liste de toutes les combinaisons possibles entre le guide et la chaîne, indiquant celles qui peuvent être utilisées sur chaque machine, marquées par le symbole "*".

Pas	Guide-chaîne				Chaîne		Modèle de tronçonneuse	
	Longueur Pouces / cm	Jauge Pouces / mm	Code	Nombre de dents du nez de guide	Code	Nombre de Maillons entraîneurs	G4116	
3/8"	16"/40	0.050" / 1.3mm	Oregon 160SDEA041	7	Oregon 91PX057X	57	*	
3/8"	16"/40	0.050"/ 1.3mm	SARP S16E3PP57	7	SARP SE3L-57DL	57	*	
3/8"	18"/45	0.050"/ 1.3mm	Oregon 180SDEA041	7	Oregon 91PX063X	63	*	
3/8"	18"/45	0.050"/ 1.3mm	SARP S18E3PP62	7	SARP SE3L-62DL	62	*	

Pour le remplacement, utilisez uniquement les guides et les chaînes ci-dessus. Si vous utilisez des combinaisons non approuvées, vous risquez de provoquer des blessures graves et d'endommager la machine.

10. Stockage

1. Videz le réservoir de carburant et faites tourner le moteur en panne sèche.
2. Videz le réservoir d'huile.
3. Nettoyez l'ensemble de l'unité.
4. Stockez l'appareil dans un endroit sec, hors de portée des enfants.

11. L'élimination des déchets et la protection de l'environnement

Ne pas jeter le mélange de carburant dans les égouts ou sur le sol, mais éliminez-les de manière appropriée et écologique, par exemple dans un point de collecte ou une décharge spéciale.

Si votre appareil devient inutilisable quelque part dans le futur ou si vous n'en avez plus besoin, ne le jetez pas avec les ordures ménagères, mais éliminez-le de manière écologique. Videz soigneusement les réservoirs d'huile/de lubrifiant et de carburant et déposez les restes dans un point de collecte ou une décharge spéciale. Veuillez également jeter l'appareil lui-même dans un point de collecte/recyclage prévu à cet effet. Ce faisant, les parties en plastique et en métal peuvent être séparées et recyclées. Les informations concernant l'élimination des matériaux et des appareils sont disponibles auprès de votre administration locale.

12. Garantie

La société fournit à l'utilisateur final - indépendamment des obligations du détaillant résultant du contrat d'achat - les garanties suivantes :

La période de garantie est de 24 mois à compter de la remise de l'appareil, qui doit être prouvée par le document d'achat original. Pour l'utilisation professionnelle et l'utilisation en location, la période de garantie est réduite à 12 mois. Sont exclus de la garantie les pièces d'usure et les défauts causés par l'utilisation d'accessoires non adaptés, la réparation avec des pièces qui ne sont pas des pièces d'origine du fabricant, l'usage de la force, les chocs et la casse ainsi que la surcharge malveillante du moteur. Le remplacement sous garantie ne concerne que les pièces défectueuses, pas les appareils complets. Les réparations sous garantie sont effectuées exclusivement par des partenaires de service autorisés ou par le service clientèle de l'entreprise. En cas d'intervention de personnel non autorisé, la garantie sera annulée.

Tous les frais de port ou de livraison ainsi que tous les autres frais ultérieurs sont à la charge du client.

13. Guide de dépannage

PROBLÈME	CAUSE	REMÈDE
1) Défaillance du démarrage	- Vérifier s'il y a de l'eau dans le carburant ou la qualité	- Remplacer par du carburant approprié.
	- Vérifiez si le moteur est noyé.	- Retirez et séchez la bougie
	- Vérifiez l'étincelle de l'allumage.	- Tirez le lanceur sans résultat, changez la bougie.
2) Manque de puissance/pauvreté	- Vérifiez que le carburant ne contient pas d'eau.	- Remplacer par du carburant approprié.
Accélération	- un mélange de qualité inférieure.	- Remplacer par du carburant approprié.
Ralentissement difficile	- Vérifier le filtre à air et le carburant	- Nettoyez le filtre et changez le carburant.
	- filtre colmaté.	- Nettoyez le filtre.
	- Vérifier le réglage du carburateur pour un ajustement inadéquat.	- Réajustez les vis de vitesse.
3) L'huile ne sort pas	- Vérifiez que l'huile n'est pas de qualité inférieure	- Remplacer l'huile de chaîne

Si l'appareil semble nécessiter un entretien supplémentaire, veuillez consulter un atelier de réparation agréé dans votre région.

14. Caractéristiques		
Unité de puissance :		G4116 (HCS141)
Cylindrée :		41,4 cm ³
Puissance maximale du moteur :		1,85 kW
Le carburant :	Mélange (essence sans plomb 50 : huile deux temps 1)	
Capacité du réservoir de carburant :	550 cm ³	
Huile de chaîne :	Huile moteur SAE#10W-30	
Capacité du réservoir d'huile :	260 cm ³	
Carburateur :	WALBRO à diaphragme	
Consommation de carburant à la puissance maximale du moteur		530 g/kw·h
Plage de vitesse de ralenti :	3000±300 min ⁻¹	
Vitesse maximale avec le dispositif de coupe :	12000 min ⁻¹	
Vitesse maximale de la chaîne :		22,86 m/s
Système d'allumage :	C.D.I. avec fonction d'avance à l'allumage	
Bougie d'allumage :	BOSCH L8RTF/CHAMPION RCJ7Y/NGK BPMR7A	
Système d'alimentation en huile :	Pompe mécanique à piston avec réglage	
Dents de pignon x pas :		6T× 9.525mm(3/8in)
Dimensions (L x l x H) :	420×250×280(mm)	
Poids à vide (sans guide-chaîne, sans chaîne et réservoirs vides) :	5,2 kg	
Niveau de pression acoustique en position de fonctionnement (EN ISO 22868) L _{pA} :		102,1 dB(A)
Incertitude de la valeur déclarée (2006/42/EC) K _{pA} :	3 dB(A)	
Niveau de puissance acoustique (EN ISO22868) L _{WA} :		110,9 dB(A)
Incertitude de la valeur déclarée (2006/42/EC) K _{WA} :	3 dB(A)	
Niveau de puissance acoustique déclaré L _{WA} :		114 dB(A)

		G4116 (HCS141)
Valeur de vibration (EN ISO 22867) :		
Poignée avant :		4,36 m/s ²
Poignée arrière :		4,15 m/s ²
Incertitude de la valeur déclarée (2006/42EC) :	1,5 m/s ²	
Tête de coupe :		
Guide-chaîne		
Type :	Nez de pignon	
Taille pouces / cm :		16-40 / 18-45
Longueur de coupe :		370 mm 430 mm
Chaîne de coupe		
Type :		Oregon 91PX
Pas :		9,525 mm (0,375in)
Jauge :	1,27 mm (0,050in)	

Combinaisons du guide-chaîne et de la chaîne de coupe :

Pour le G4116 (HCS141):

- 1) Oregon 160SDEA041/ Oregon 91PX057X
- 2) Oregon 180SDEA041/ Oregon 91PX063X

Les caractéristiques peuvent être modifiées sans préavis.

EC - Declaration of Conformity

Déclaration de conformité CE

- 1) **Herewith we,** Zhejiang Zhongjian Technology Co, Ltd.
Par la présente, nous, No.155 Mingyuan North AVE, Economic development Zone, Yongkang, Zhejiang,
321300, P. R. China

Declare that the following appliance complies with the appropriate basic safety and health requirements of the EC Directive based on its design and type, as brought into circulation by us.

Déclarons que l'appareil suivant est conforme aux exigences fondamentales de sécurité et de santé de la directive CE en fonction de sa conception et de son type, tels que nous les avons mis en circulation.

This declaration relate exclusively to the machinery in the state in which it was placed on the market, and excludes components which are added and/or operations carried out subsequently by the final user.

Cette déclaration concerne exclusivement la machine dans l'état dans lequel elle a été mise sur le marché et exclut les composants qui sont ajoutés et/ou les opérations effectuées ultérieurement par l'utilisateur final.

- 2) **Designation / function :** Gasoline chainsaw for maintenance, pruning and cutting firewood
Désignation / fonction : Tronçonneuse à essence pour l'entretien, l'élagage et la coupe de bois de chauffage
- 3) **Type :** G4116 (HCS141)
Type :
- 4) **Serial number :** G4116 : 220941160001 - 220941160672
Numéro de série :
- 5) **Applicable EC Directives :** Machinery Directive 2006/42/EC, 2011/65/UE
Directives CE applicables :
- 6) **Used harmonized standards :** EN ISO 11681-1:2022
Normes harmonisées utilisées :
- 7) **Used other technical standards/specifications :** EN ISO 14982:2009, EN ISO 22868:2021
Utilise d'autres normes/spécifications techniques :
- 8) **Responsible for documentation:** SABRE FRANCE
Responsable de la documentation : 50, Rue de l'ancien port
ETRAN - 76370 MARTIN-EGLISE - France
- 9) **Additional used EC Directives :** EMC Directive 2014/30/EU on electromagnetic compatibility
Directives CE supplémentaires : Gaseous and particulate pollutant emission limits and type-approval
utilisées : for internal combustion engines for no road mobile machinery
(EU) 2016/1628 and Commission Delegated Regulation
(EU) 2017/654 amended by (EU) 2018/989
(EU) 2017/655 amended by (EU) 2018/987
Commission Implementing Regulation
(EU) 2017/656 amended by (EU) 2018/988
Noise Directive 2000/14/EC as amended by Directive
2005/88/EC on the noise emission in the environment by
equipment for use outdoors.
- 10) **EC type approval :** 17SHW0009-02 / Intertek Deutschland GmbH (NB 905)
Homologation CE de type : Stangenstrabe 1, 70771 Leinfelden-Echterdingen
- 11) **Measured sound power level :** 108.8 dB(A) for G3512, 118.9 dB(A) for G3814
Niveau de puissance acoustique mesuré :
Guaranteed sound power level : 113 dB(A) for G3512, 114 dB(A) for G3814
Niveau de puissance acoustique garanti : Conformity assessment method to annex V / Directive
2000/14/EC and 2005/88/EC
- 12) **Date/Place/Name/Authorized Signature :** Dieppe le, 15 septembre 2022
Mr Martial RIALLIN
- 13) **Title of Signatory :** Directeur Général 